

Vingertraining

081425M

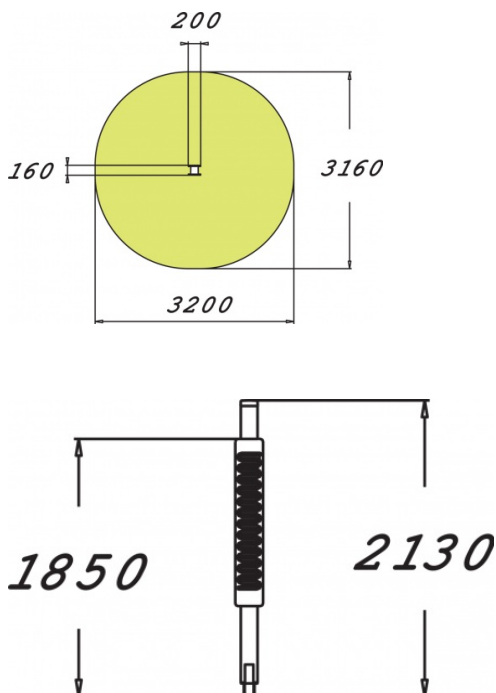

Regelmatig en met plezier bewegen geeft een positieve impuls. Door oefeningen te doen gaat de motoriek van de senioren weer vooruit en voelen ouderen zich zelfverzekerder. Met deze vingertrainer kan de gehele hand getraind worden. Door het trainen van de handen zal de bloedsomloop verbeteren en zullen ouderen minder snel last hebben van kwaaltjes aan de handen. Het brede bewegingsbereik helpt bij het ontwikkelen van de hand-oogcoördinatie en de concentratie. Deze twee vaardigheden zijn nodig in het dagelijks leven, bijvoorbeeld bij het gebruik van een telefoon. Dit beweegtoestel neemt weinig ruimte in beslag en is zeer waardevol. Ontdek alle mogelijkheden om jouw toestel een te passen en de



Downloads:

[Installatiehandleiding](#)

[DWG bestand](#)

[Certificaat](#)

