

Squat Spring

081009M



De outdoor fitness toestellen van Lappset dagen uit tot een actieve workout in de buitenlucht. Voor het trainen van kracht, lenigheid, snelheid, coördinatie en uithoudingsvermogen. Een totaalopstelling met diverse toestellen zorgt dat je al deze aspecten in 1 circuit kunt trainen. Deze Squat Spring is op meerdere manieren te gebruiken voor het oefenen van squats. Alle toestellen zijn geschikt voor gebruik in de buitenruimte en verkrijgbaar in de kleuren limegroen, wit en donkergrijs.

Valhoogte 330 mm

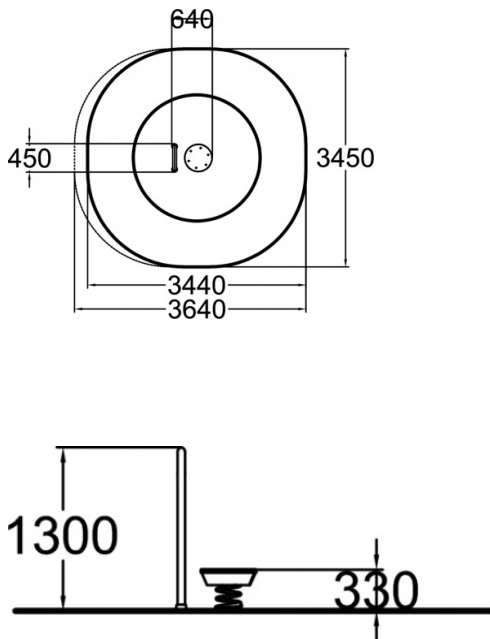

Downloads:

[Installatiehandleiding](#)

[DWG bestand](#)

[Certificaat](#)

